

**AMERICAN STANDARD**

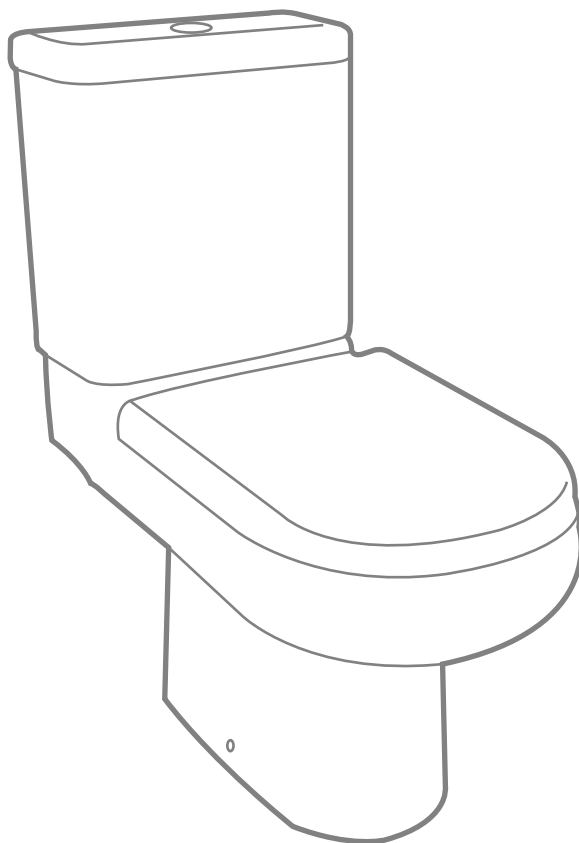

INSTRUCTIVO DE INSTALACIÓN  
Installation Instructions

SERIE FLUID

**CRISTALLO**

Sanitario de dos piezas  
Two pieces toilet

4.1 / 6.0 Lpf.  
1.0 / 1.5 Gpf.

Ref. CLJ461402 / CLJ461401-20

# Introducción

Introduction

¡Gracias por preferir productos AMERICAN STANDARD!

Con el fin de facilitar el proceso de instalación lea cuidadosamente las siguientes instrucciones antes de comenzar. Además observe las herramientas recomendadas y los componentes requeridos. Cuidadosamente desempaque y examine su producto, verificando que se encuentre en buen estado.

Thanks to prefer AMERICAN STANDARD products!

To help with the installation process, please read these instructions carefully before you begin. Also, review the recommended tools and required components; carefully unpack and check all parts.



Presión recomendada de uso: 20 PSI mín - 80 PSI máx.

Importante conservar el INSTRUCTIVO DE INSTALACIÓN durante todo el periodo de utilización del producto.

pressure recommended: 20 PSI min - 80 PSI max.

Important to keep the INSTALLATION INSTRUCTIONS during all product is lifetime.

## Herramientas recomendadas

Recommended tools

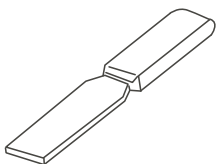

**Espátula**  
Putty knife

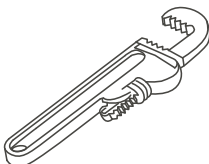

**Llave de tubo**  
Pipe wrench

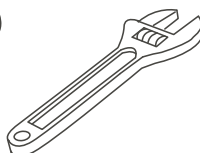

**Llave ajustable**  
Adjustable wrench

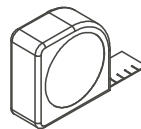

**Flexómetro**  
Tape measure

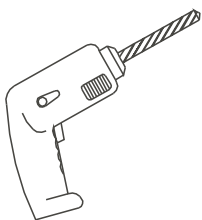

**Taladro**  
Drill driver

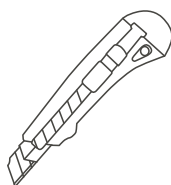

**Bisturí**  
Scalpel

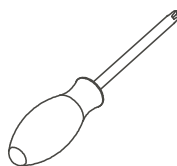

**Destornilladores  
(pala y estrella)**  
Screw driver  
(flatblade - phillips)

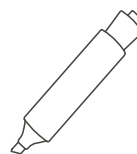

**Marcador**  
Marker

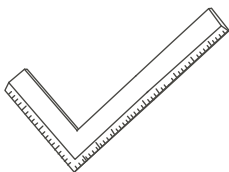

**Escuadra**  
Square

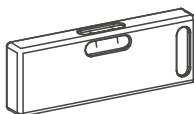

**Nivel**  
Level



**Gafas de seguridad**  
Security glasses

## Componentes requeridos

Required components

Algunas de las referencias sanitarias vienen con estos componentes incluidos.  
Some toilet's references get inside this components.

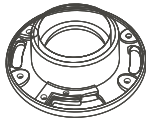

Brida plástica  
Sealing flange

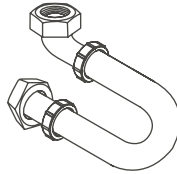

Manguera de suministro  
Supply line

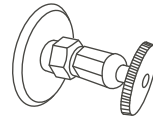

Válvula de entrada  
Fill valve

\* NO es necesaria para todas las referencias sanitarias.  
\*NOT necessary to all toilet's references.

## Instalación de la taza sanitaria

Bowl installation

1.

**PREPARACIÓN DEL ÁREA DE INSTALACIÓN**  
Verifique que la tubería de desagüe este a 305 mm de la pared terminada si va a instalar con descarga al piso.

En caso de que su instalación sea descarga a la pared verifique que la tubería de desagüe este a 190 mm del piso terminado.

**PREPARING THE INSTALLATION AREA**  
Check that the drain pipe is at 305 mm from the finished wall if you are installing.

With discharge to the floor.

In case your installation is a download to The wall check that the drain pipe This to 190 mm of the finished floor.

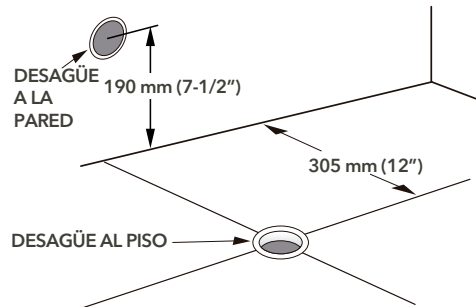

2.

**COLOCACIÓN DE TORNILLOS DEL TANQUE**

Coloque los tornillos de fijación del tanque a la taza como se observa.

Asegure de colocar los empaques de hule de los tornillos por la parte interna del tanque (A) para así evitar fugas.

**PLACING TANK SCREWS**

Attach the tank fixing screws to the bowl as observed.

Be sure to place the rubber Screws on the inside of the tank (A) to Avoid leakage.

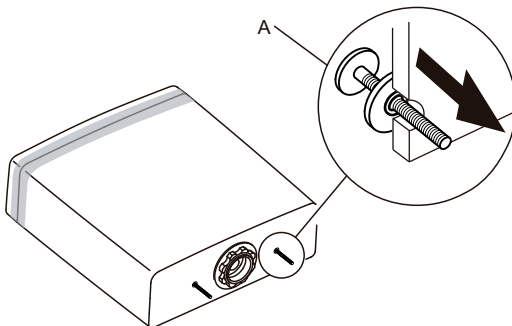

3.

#### FIJACIÓN DEL TANQUE EN LA TAZA

Utilizando una llave fija ajuste las tuercas de sujeción de forma alternada hasta que el tanque no se mueva. Utilice un nivel para verificar que el tanque no esté desnivelado.

#### TANK FIXING ON THE CUP

Using a wrench, tighten the Alternately until the tank do not move. Use a level to verify that The tank is not uneven.

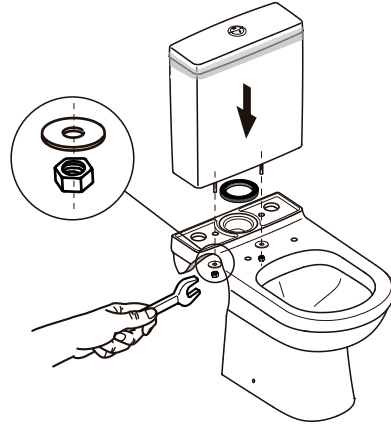

4.

#### INSTALACIÓN DEL ASIENTO

Con la ayuda de un desarmador colocar el sistema de fijación y el asiento como se muestra en los diagramas.

#### SEAT INSTALLATION

With the help of a screwdriver place the fixing system and the seat as shown in the diagrams.

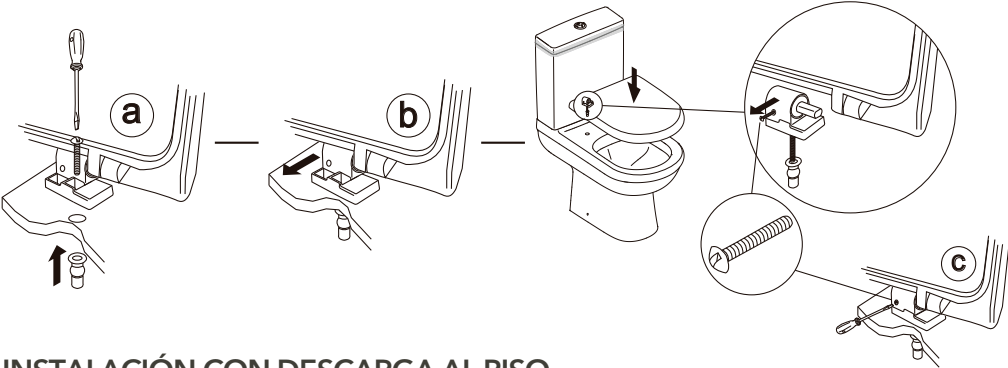

#### INSTALACIÓN CON DESCARGA AL PISO

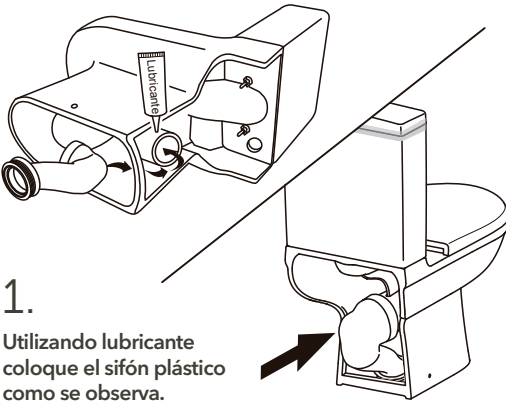

1.

Utilizando lubricante coloque el sifón plástico como se observa. Asegure de que el sifón se introduzca totalmente en la pieza.

Using lubricant Place the plastic siphon as shown. Make sure the siphon is inserted Totally in the piece.

4

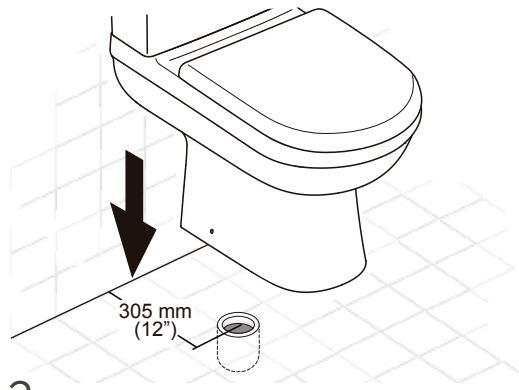

2.

Coloque la taza provisionalmente en el área de instalación. Asegure que el sifón se introduzca adecuadamente en la tubería de desagüe.

Place the cup provisionally in the installation. Make sure that the siphon is properly inserted In the drain pipe.

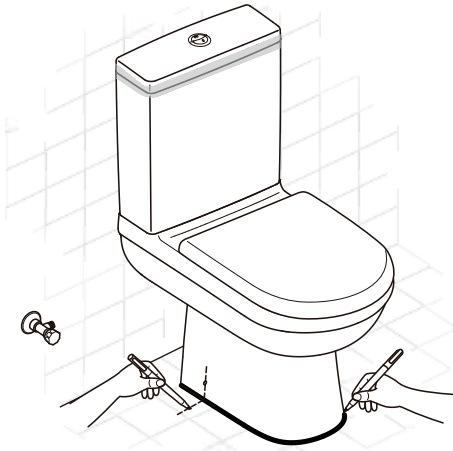

3.

Utilizando lápiz y una regla marque con una línea los centros de los agujeros de fijación sobre el piso y trace el contorno de la taza también en el suelo tal como se ilustra en el diagrama.

Esto le servirá de guía para hacer los agujeros en el piso.

Using a pencil and a ruler, mark with a line the centers of the fixing holes on the floor and trace the contour of the cup also on the ground as illustrated in the diagram.

This will guide you to make holes in the floor.

4.

Con una broca de 8 mm de diámetro taladre en el suelo dos agujeros a 40 mm del borde de la taza tal como se observa en el diagrama.

With a drill of 8 mm of diameter drill in the floor two holes 40 mm from the edge of the Cup as shown in the diagram.

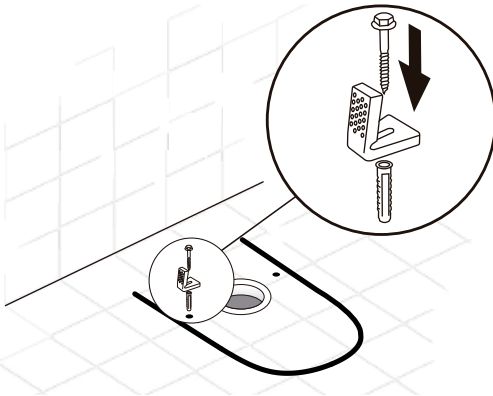
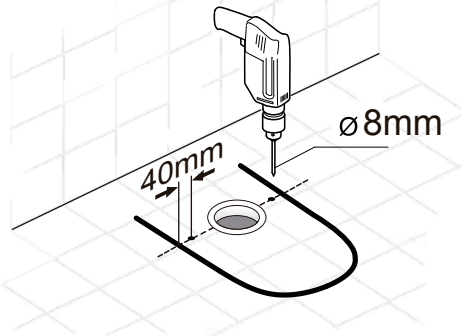

5.

Fije en cada uno de los agujeros del suelo el sistema de anclaje.

Attach the anchoring system to each of the holes in the floor.

6.

Aplicando sellador coloque el empaque inferior del sifón plástico en el agujero de desagüe (A). Una vez que haya fraguado, coloque la taza asegurándose que el sifón se halla introducido completamente (B).

Applying sealant place the lower packing of the plastic siphon in the drain hole (A). Once you have set, place the cup Ensuring that the siphon is introduced Completely (B).

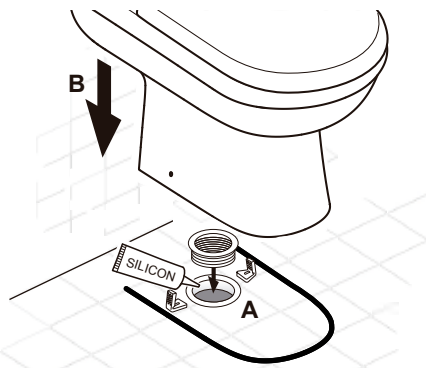

## INSTALACIÓN CON DESCARGA A PARED

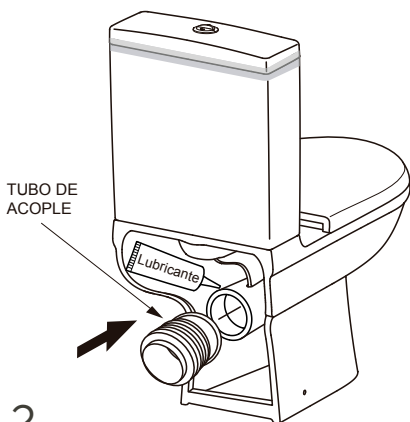

2.

Coloque la taza provisionalmente en el área de instalación.

Asegurese de tener un tubo de desagüe que sobresalga 210 mm de la pared terminada y que este se introduzca adecuadamente e el acople.

Place the cup provisionally in the area of installation.

Make sure you have a drain pipe that 210 mm from the finished wall and that it is properly introduced and the coupling.

1.

Utilizando lubricante coloque el tubo plástico de acople como se observa. Asegurese de que el sifón se introduzca totalmente en la pieza.

Using lubricant, place the plastic attach as shown. Ensure that the siphon is fully inserted in the room.

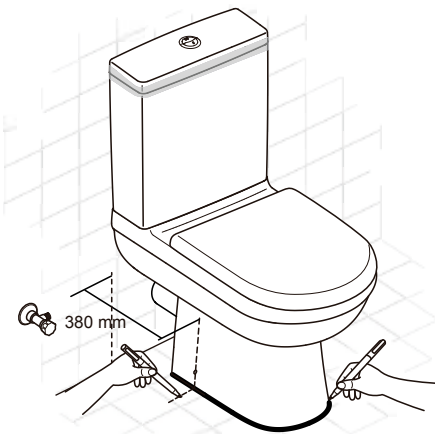
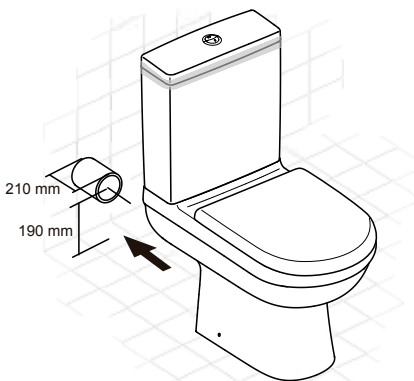

3.

Utilizando lápiz y una regla marque con una línea los centros de los agujeros de fijación sobre el piso y trace el contorno de la taza también en el suelo tal como se ilustra en el diagrama.

Esto le servirá de guía para hacer los agujeros en el piso.

Using a pencil and ruler, mark with a line the centers of the fixing holes on the floor and trace the contour of the bowl also on the ground as illustrated in the diagram.

This will guide you to make the holes on the floor.

4.

Con una broca de 8 mm de diámetro taladre en el suelo dos agujeros a 40 mm del borde de la taza tal como se observa en el diagrama.

With a drill of 8 mm diameter drill two holes at 40 mm of the edge of the cup as seen in the diagram.

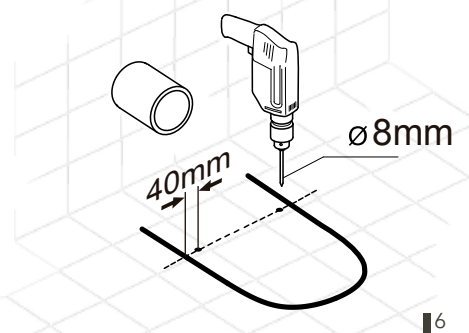

## INSTALACIÓN CON DESCARGA A PARED

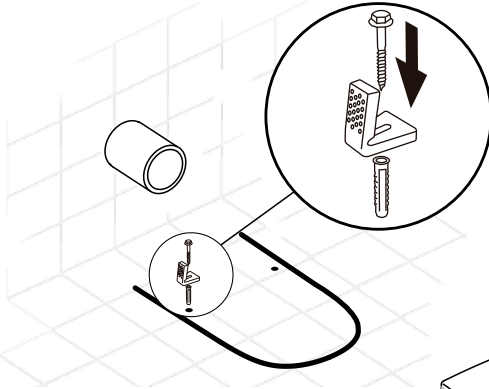

5.

Fije en cada uno de los agujeros del suelo el sistema de anclaje.

Attach the anchoring system to each of the holes in the floor.

6.

Coloque la taza en el suelo como se muestra en A, luego deslícela hacia la pared asegurándose que el tubo de desagüe se halla introducido totalmente en el acople plástico (B).

Place the cup on the floor as shows in A, then slides to the wall, making sure that the drain is completely in the plastic coupling (B).

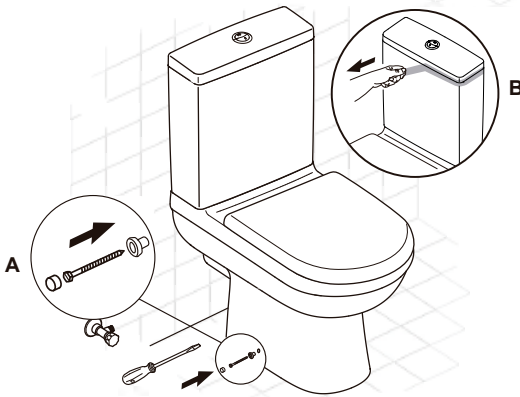
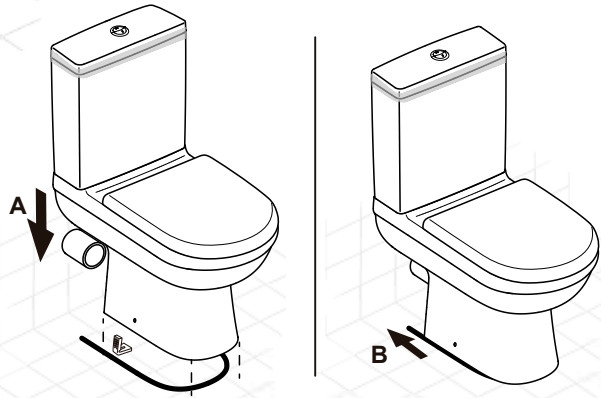

7.

Con un desarmador atornille la taza al sistema de fijación.

Con precaución retire la cinta adhesiva de la tapa del tanque.

With a screwdriver screw the cup to the fastening system.

Carefully remove the tape from the tank cover.

8.

Conecte el suministro de agua a la válvula de entrada con una llave fija o francesa.

Verifique que no existan fugas.

Connect the water supply to the inlet valve with a fixed or french key. Check for leaks.



# Instalación grifería tanque

Tank valve installation

Tipo de accionamiento

Drives types

Para instalar este juego de accesorios en el inodoro, siga las siguientes instrucciones:

A- Coloque la base de la válvula de salida (1) en la base del tanque del inodoro y con una llave, ajuste la tuerca (2) para fijar la base de la válvula al tanque (ajuste correctamente).

B- Coloque la válvula (3) sobre la base .

C- Coloque la válvula de entrada (4) en la base del tanque del inodoro y con una llave de cañería o similar ajuste la tuerca (5) para fijar la válvula al tanque (no apriete demasiado). Asegúrese que el empaque (6) esté colocado entre la válvula y la base del tanque.

D- Inserte la manguera refill (6) en el agujero superior de la válvula de salida como se muestra en el diagrama.

E- Inserte el botón accionador (8) en el agujero de la tapa del tanque y enrosque la tuerca (9) con la mano para fijar el botón (no utilice herramientas).

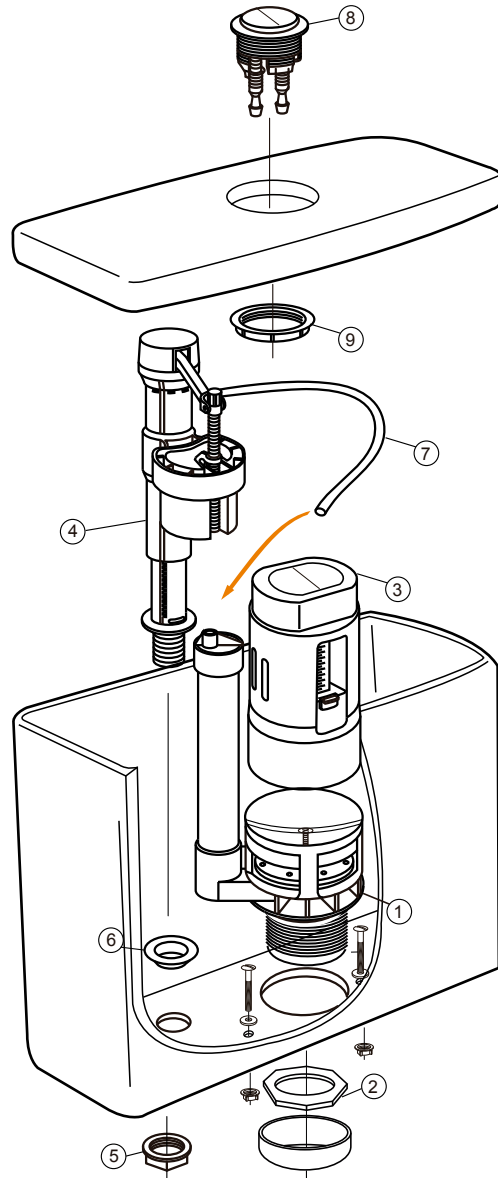

**ADVERTENCIA:** No usar cinta de teflón pegante en la conexión entre la tuerca y el cuerpo de la válvula.

**WARNING:** Do not use teflon tape on coupling nut and shank connection.



# Solucionario de problemas

## Troubleshooting

PROBLEMA / Trouble	RAZÓN / Cause	SOLUCIÓN / Solution
<b>Válvula de entrada no llena</b> Fill valve does not full	<b>La válvula de suministro no está abierta</b> Supply valve is not open	<b>Abra la válvula de suministro</b> Open the supply valve
	<b>El filtro de la válvula está obstruido</b> Filter valve is obstructed	<b>Limpie el filtro de la válvula</b> Clean the filter valve
	<b>El flotador está obstruido</b> Cock is obstructed	<b>Retire obstrucciones alrededor del flot.</b> Remove obstructions around of cock
<b>Fugas de agua al exterior del sanitario</b> External leaks of toilet	<b>La válvula de suministro está desajustada</b> Supply valve is disadjusted	<b>Ajuste el acople de la válvula de entrada</b> Adjust the join of fill valve
<b>PARA SANITARIOS DE ACCIONADOR SENCILLO</b>		<b>SINGLE FLUSH VALVE TOILETS</b>
<b>Fugas de agua al interior del sanitario</b> Internal leaks of toilet	<b>La torre de la válvula de salida está desajustada</b> Flush tower valve is disadjusted	<b>Ajuste la válvula atornillando la platina inferior que se encuentra en la parte inferior de la válvula de descarga</b> Adjust the valve screwing the lower platen placed on the bottom of flush valve
<b>Descarga lenta o se requiere dejar oprimido el botón para que funcione</b> Slow flush or require to keep pressed the button for working	<b>Barras (vástagos) del botón no están bajando completamente para accionar el sistema adecuadamente</b> Bars (stems) button do not go down completely to work the system appropriately	<b>Desenrosque un poco la barra o vástago hasta que se asegure un contacto adecuado con los accionadores</b> Unscrew a bit the bar or stem till ensure proper contact with the drives actuators
<b>Accionamientos de descarga total y parcial están trocados</b> Total and partial flushes drives are bartered	<b>El botón está instalado en posición incorrecta</b> The button is installed on wrong way	<b>Desenrosque un poco la barra o vástago hasta que se asegure un contacto adecuado con los accionadores</b> Unscrew a bit the bar or stem till ensure proper contact with the drives actuators
<b>Sistema NO descarga al oprimir el botón</b> System does not work to press the button	<b>Barras o vástagos no están alineados con los accionadores de la válvula</b> Bars (stems) do not aligned with the valve actuators	<ul style="list-style-type: none"> <li>• Gire la tuerca del botón</li> <li>• Verifique que la misma este totalmente ajustada (Imagen 1)</li> </ul> <ul style="list-style-type: none"> <li>• Turn the button nut</li> <li>• Check it is totally ensure on its place (Figure 1)</li> </ul>
<p>Diagrama que muestra la tuerca del botón y el cuerpo del botón. Se indica que la tuerca debe girarse para asegurar un contacto adecuado con los accionadores.</p>		
<b>Imagen 1/ Figure 1</b>		

## Condiciones de garantía y devolución

### Warranty and return conditions

#### Políticas y Devoluciones

- Toda devolución o cambio de producto deberá realizarla dentro de los 30 días siguientes de la fecha de su factura.
- Toda devolución de producto debe estar en su empaque original, con sus accesorios, manual y póliza de garantías según el caso que amerite.
- American Standard se reserva el derecho de cambiar las colecciones o discontinuar cualquier producto sin previo aviso.
- No se pueden cambiar elementos o componentes de un kit o que sean parte de un producto.
- Los productos en oferta, liquidación, exhibición o promoción no aplican para cambio ni devoluciones. Sobre dichos productos no aplican garantías que correspondan a defectos estéticos del producto.
- En caso de reposición de producto, este deberá ser equivalente al valor del producto comprado inicialmente; no se hará reposición con productos de mayor valor; en el caso que escoja un producto de mayor valor tendrá que asumir el excedente.
- La garantía no aplica si permite que personas diferentes a American Standard y a sus técnicos ejecuten modificaciones o reparaciones.
- Para cambio de productos y devoluciones por personal diferente al titular de la cuenta tenga presente:
  - o Persona Natural: Debe presentar carta autorizándolo y fotocopia de cedula.
  - o Persona Jurídica: Carta de la empresa membretada y con antigüedad menor a 30 días donde se autorice a un tercero a reclamarla, fotocopia cedula, y Cámara de comercio.
- Cuando llegaran a aplicar, las devoluciones de dinero se realizarán a través del mismo medio de pago utilizado por el Cliente y estarán sujetas a los tiempos del trámite para cada caso.

#### Recomendaciones

- Recuerde traer la medida del espacio en donde instalará su nuevo producto.
- Cuando reciba el producto, exija al personal de entregas la factura y revise el producto antes de firmar el documento de entrega, verificando referencia, tamaño y color.  
No se aceptan reclamos después de recibida la mercancía.
- Si tiene alguna novedad o inconformidad en la entrega del producto, por favor comuníquese de inmediato al siguiente correo electrónico [postventa@incesastd.com](mailto:postventa@incesastd.com) o a la línea:



- Guatemala: (502)1-800-6240-109 / (502)2375-0600
- Costa Rica: (506)4001-4966 / (506)2519-5484
- Nicaragua: (505)1-800-2202-304 / (505)249-5521
- Honduras:
  - Tegucigalpa: (504) 2221-1203 / (504)2221-1209
  - San Pedro Sula: (504)2558-0529 / (504)2558-0572
- Panamá: (507)8000-202
- El Salvador: (503)2136-8523

- Periódicamente revise posibles filtraciones y/o goteos de agua.  
American Standard no se hará responsable por la afectación de los muebles por efecto de la humedad.

## Tiempos de nuestra garantía

### Warranty times

(Aplican a partir de la fecha de facturación del producto):

- Bañeras:
  - Componentes y acrílico: 1 año de garantía.
- Grifería & Accesorios:
  - Para instalación y uso en espacios residenciales: 10 años de garantía.
  - Para instalación y uso de en espacios comerciales, hoteles o espacios de alto flujo de personas: 5 años.
  - Para instalación y uso en espacios al aire libre o cercano a cuerpos de agua salada: 1 año.
- Lavamanos:
  - Lavamanos de porcelana: de por vida.
  - Lavamanos de resina: 3 años.
- Sanitarios:
  - Tazas y tanque de porcelana: de por vida.
  - Asientos sanitarios, pulsadores y manijas: 5 años.
  - Grifería del tanque y componentes de plomería: 5 años.
  - Componentes electrónicos (si aplica): 2 años.
- En ningún caso aplican garantías por mal uso, impacto, golpe o rayado, o por uso y/o adaptación de piezas no originales de fábrica.
- En ningún caso aplican garantías por daños causados por la limpieza con productos no sugeridos (abrasivos, ácidos o disolventes) o por contacto con elementos extraños tales como grasas, cintas o residuos de pegantes.
- No aplican garantías por problemas y/o daños causados por la fluctuación de la presión del agua por fuera de los límites especificados para el producto.

Los tiempos de garantía están sujetos al cumplimiento de las recomendaciones e instrucciones de instalación, limpieza y uso que están la página de internet [www.americanstandardca.com](http://www.americanstandardca.com) o solicítelo a su Asesor Comercial.

Para mayor información comuníquese con nosotros a través de [postventa@incesastd.com](mailto:postventa@incesastd.com).