

Tiempos de nuestra garantía

Warranty times

(Aplican a partir de la fecha de facturación del producto)

- Para instalación y uso en espacios residenciales: **diez (10) años**, con excepción de los cartuchos que tienen garantía de **cinco (5) años**.
- Para instalación y uso en espacios comerciales, hoteles o espacios de alto flujo de personas: **cinco (5) años**, incluyendo cartuchos.
- Para instalación en espacios al aire libre o cercanos a cuerpos de agua salada: **un (1) año**.

- En ningún caso aplican garantías por mal uso, impacto, golpe o rayado, o por uso y/o adaptación de piezas no originales de fábrica.
- En ningún caso aplican garantías por daños causados por la limpieza de productos no sugeridos (abrasivos, ácidos o disolventes) o por contacto con elementos extraños tales como grasas, cintas o residuos de pegantes.
- No aplican garantías por problemas y/o daños causados por la fluctuación de la presión del agua por fuera de los límites especificados para el producto.

Los tiempos de garantía están sujetos al cumplimiento de las recomendaciones e instrucciones de instalación.

Limpieza y uso que están en la página de internet www.americanstandard-la.com o asesor comercial.

SERVICIO AL CLIENTE

CUSTOMER SUPPORT

postventa@incesastd.com

Costa Rica: (506) 8000-571-031
 Guatemala: (502) 1-800-624-0109
 Nicaragua: (505) 1-800-220-2304
 Panamá: (507) 8000-202
 Honduras: -Tegucigalpa (504) 2221-1203 / 09
 -San Pedro Sula (504) 2558-0529 / 72
 El Salvador: (503) 2136-8523

Apuntes

Notes

AMERICAN STANDARD

AMERICAN STANDARD

INSTRUCTIVO DE INSTALACIÓN

Installation Instructive

Grifería Lavamanos 4" / 4" Lavatory faucet

COLONY ARAL

1	Manija #1 Handle #1
2	Manija #2 Handle #2
3	Tornillo prisionero Hex screw
4	Botón (Fria) Cap (Cool)
5	Botón (Caliente) Cap (Hot)
6	Tuerca de ajuste Fixing nut
7	Cartucho Cartridge
8	O-ring
9	Cubierta Cover plate
10	Base cubierta Putty plate
11	Empaque selle Sealing gasket
12	Resorte Spring
13	O-ring
14	Cuerpo grifería Waterway
15	Tornillo Screw
16	Tuerca de fijación Fixing nut
17	Pico grifería Spout
18	Empaque selle Sealing gasket
19	Aireador Aerator
20	Cubierta aireador Aerator cover
21	Placa base Base plate
22	Empaque Seal

¡Gracias por preferir productos AMERICAN STANDARD!
 Con el fin de facilitar el proceso de instalación lea cuidadosamente las siguientes instrucciones antes de comenzar.
 Thanks to prefer AMERICAN STANDARD products! To help ensuring that the installation process will proceed smoothly, please read these instructions carefully before you begin.

COLONY ARAL; cod. 19.01551.002

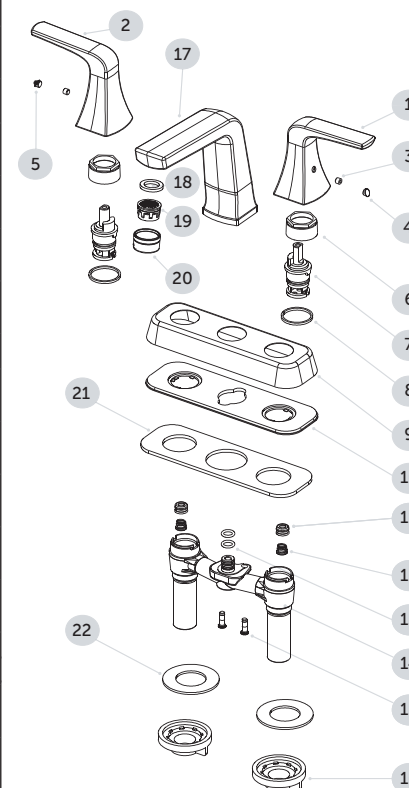

Herramientas recomendadas

Recommended tools



Llave ajustable Adjustable wrench
Llave Bristol Hex key
Pliers Alicates
Cinta de teflón Teflon tape
Pistola de silicona Caulk gun

Instalación del producto

Product installation

1.

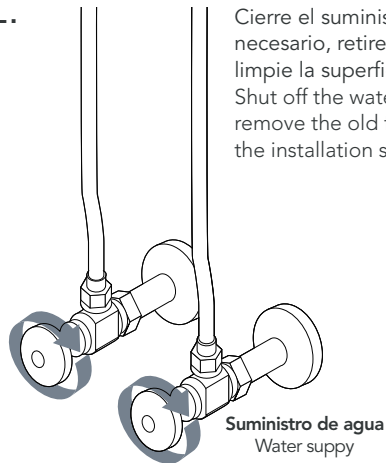

Cierre el suministro de agua. Si es necesario, retire la grifería anterior y limpie la superficie de instalación.
Shut off the water supply. If necessary, remove the old faucet and clean off the installation surface.

Suministro de agua
Water supply

2.

Posicione la placa base (21) en la parte inferior de la grifería. Introduzca la grifería a través de los orificios de montaje del lavamanos, asegurándola con las tuercas de fijación por los extremos roscados de la grifería.

Place the base plate (21) on the bottom of the faucet. Place the faucet through the mounting holes on the lavatory. Attach the faucet to the lavatory by securing the mounting nuts on the threaded ends of the faucet underneath the lavatory.

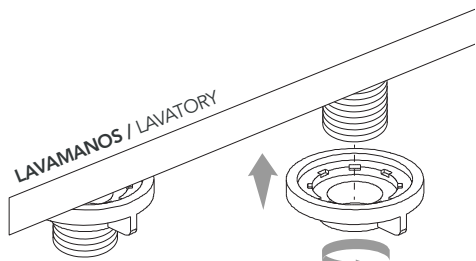

2.

3.

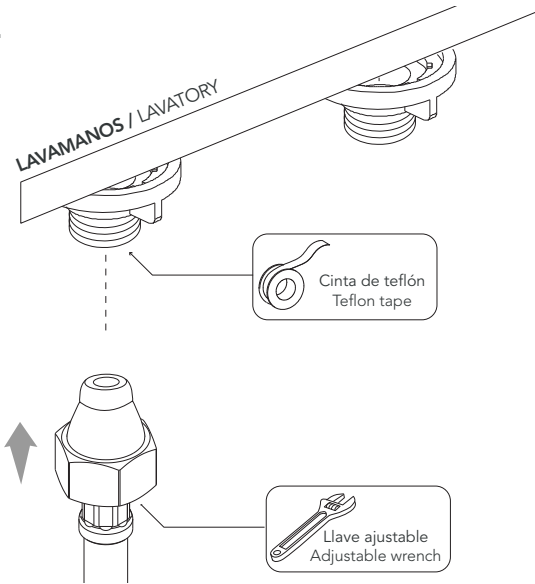

Haga las conexiones a las líneas de agua. Utilice la llave ajustable para apretar las tuercas y acoples. **NO APRIETE EN EXCESO, PODRÍA CAUSAR DAÑOS EN EL PRODUCTO.**

Make connections to water lines. Use adjustable wrench to tighten nuts and couplings. **DO NOT OVERTIGHTEN, MAY CAUSE DAMAGE TO THE PRODUCT.**

4.

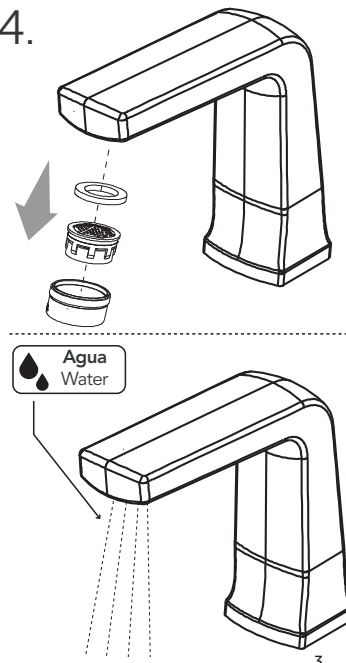

Después de instalar la grifería, remueva el aireador, abra la manija y deje pasar agua para eliminar cualquier residuo. Vuelva a ensamblar el aireador.

After installing faucet, remove aerator and turn on water to remove any left over debris. Re-assemble aerator.

3.

Condiciones de Garantía y devolución

Warranty and return conditions

Políticas y Devoluciones

- Toda devolución o cambio de producto deberá realizarla dentro de los **treinta (30) días** siguientes de la fecha de su factura.
- Toda devolución de producto debe estar en su empaque original, con sus accesorios, instructivo y póliza de garantías según el caso que amerite.
- American Standard se reserva el derecho de cambiar las colecciones o discontinuar cualquier producto sin previo aviso.
- No se pueden cambiar elementos o componentes de un kit o que sean parte de un producto.
- Los productos en oferta, liquidación, exhibición o promoción no aplican para cambio ni devoluciones. Sobre dichos productos no aplican garantías que correspondan a defectos estéticos del producto.
- En caso de reposición de producto, este deberá ser equivalente al valor del producto comprado inicialmente; no se hará reposición con productos de mayor valor; en el caso que escoja un producto de mayor valor tendrá que asumir el excedente.
- La garantía no aplica si permite que personas diferentes a American Standard y a sus técnicos ejecuten modificaciones o reparaciones.
- Para cambio de productos y devoluciones por personal diferente al titular de la cuenta tenga presente:
 - Persona Natural: Debe presentar carta autorizándolo y fotocopia de cédula.
 - Persona Jurídica: Carta de la empresa membreteada y con antigüedad menor a **treinta (30) días** donde se autorice a un tercero a reclamarla, fotocopia cédula, y Cámara de comercio.
- Cuando llegaran a aplicar, las devoluciones de dinero se realizarán a través del mismo medio de pago utilizado por el cliente y estarán sujetas a los tiempos del trámite para cada caso.

Recomendaciones

- Recuerde traer la medida del espacio en donde instalará su nuevo producto.
- Cuando reciba el producto, exija al personal de entregas la factura y revise el producto antes de firmar el documento de entrega, verificando referencia, tamaño y color. No se aceptan reclamos después de recibida la mercancía.
- Si tiene alguna novedad o inconformidad en la entrega del producto, por favor comuníquese de inmediato a la línea de servicio post-venta de su localidad.
- Periódicamente revise posibles filtraciones y/o goteos de agua. American Standard no se hará responsable por la afectación de los muebles por efecto de la humedad.

4.