



### Inspiración Atemporal

Cartucho cerámica, válvula balance de presión, manija de ducha metálica, escudo y lavapiés acabado cromado.

### Timeless Inspiration

Ceramic cartridge, pressure balance valve, Metal shower handle, shield and finished footboard chrome plated.

### SERIE SERENITY

## MEZCLADOR

Mezclador Monocontrol / Manija giratoria tipo palanca con lavapiés

Monocontrol / Handle Mixer

Rotating lever type with footrest

## Información técnica

### Technical Information

Material Material	Latón Brass
Acabado Coating	Cromado Chrome plated
Temperatura de uso máximo Maximum use temperature	75°C 167°F
Porcentaje de plomo Pb percentage	0%
Unidad de selle Seal unit	Cierre monocontrol Single lever closure

### Presión de servicio / Service pressure

Presión máxima recomendada Recommended maximum pressure	80 PSI
Presión al estallido Bursting pressure	500 PSI (durante 1 min.) 500 PSI (during 1min.)

\* Se debe instalar un regulador de presión por encima de esta presión.  
\* You must install a pressure regulator above this pressure.

### Capacidad de funcionamiento / Operation capacity

Resistencia de la manija al torque Torque handle resistance	5.7 Nm  En las mangueras flexibles, aplicar un torque suficiente (con hta.) para hacer sellar la manguera y la acometida de agua Apply a sufficient torque (with tool) on the flexible hoses to do sealing the hose with a water supply
R. al torque de roscas metálicas Metal threads torque resistance	
Cap. de flujo dinámico (14 PSI) Dynamic flow rate (14 PSI)	7.64 l/m
Vida útil del cartucho / und. cierre Cartridge / closing unit useful life	500.000 ciclos 500.000 cycles

## Cuidados y limpieza

### Attendance and cleanliness

Para mantener la integridad y brillo original de la grifería, se recomienda realizar limpieza periódica con agua jabonosa y paño no abrasivo con el fin de evitar depósitos de impurezas y residuos que puedan afectar la apariencia y correcto funcionamiento de los productos.

To keep the integrity and original brightness of the faucet, it is recommended that regular cleaning with soapy water and non-abrasive cloth with the aim to avoid dirt deposits and waste that may affect the proper operation and appearance products.



**GARANTÍA DE 10 AÑOS\***  
**10 YEARS WARRANTY\***

\* A excepción de los cartuchos que tienen garantía de 5 AÑOS.  
\* Except for cartridges with 5 YEARS warranty.

Para mayor información referirse a las condiciones de garantía y devolución.  
Further information refer to warranty and return conditions.

## Planos técnicos

### Technical Drawings

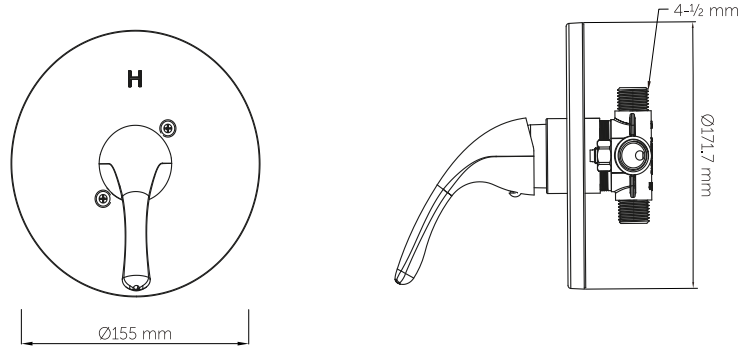

VISTA FRONTAL / FRONT VIEW

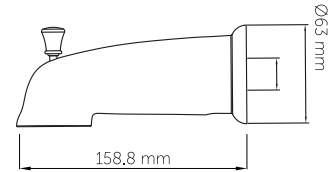

VISTA LATERAL / LATERAL VIEW

Unidades / Units: mm.

Estas dimensiones son nominales y son sujetas a cambio sin previo aviso.  
These dimensions are nominal and are subject to change without prior notice.

## Diagrama de caudal

### Flow diagram

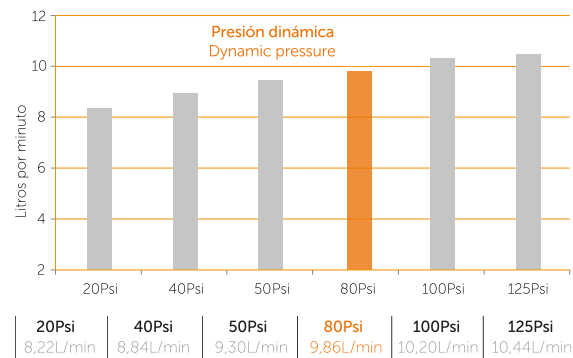

## Productos relacionados

### Related products

- Ref. 19.01543.002 Grifería Lavamanos Serenity 4"
- Ref. 19.01543.002 Faucets Lavatory Serenity 4"
- Ref. 19.01544.002 Grifería Lavamanos Serenity 8"
- Ref. 19.01544.002 Faucets Lavatory Serenity 8"
- Ref. 19.01545.002 Grifería Bañera Serenity
- Ref. 19.01545.002 Faucets Bathtub Serenity
- Ref. 19.01547.002 Regadera con brazo a pared Serenity
- Ref. 19.01547.002 Serenity wall-mounted shower head
- Ref. 19.01549.002 Manija giratoria tipo palanca
- Ref. 19.01549.002 Swivel lever handle

### Repuestos / Replacement parts:

- Cartucho / Cartridge
- Manguera flexible / Flexible hose